

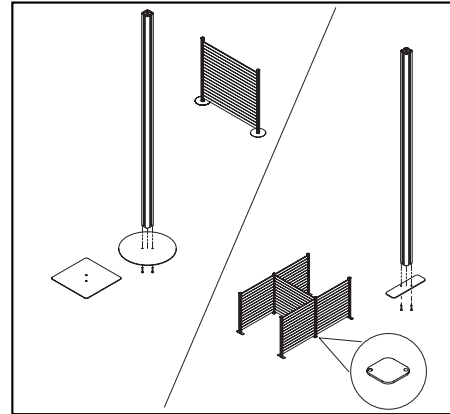

## Montagehandleiding Fency Workspace

- De EASYfelt Fency Workspace is te monteren met behulp van twee mensen.



**1.**

Schroef bij een I-opstelling onder beide staanders een ronde of vierkante voetplaat. Schroef bij overige opstellingen een rechthoekige voetplaat onder de staanders die eenzijdig verbonden worden.

Staaners die meer dan eenzijdig verbonden worden hoeven alleen te worden voorzien van een afdekplaatje.

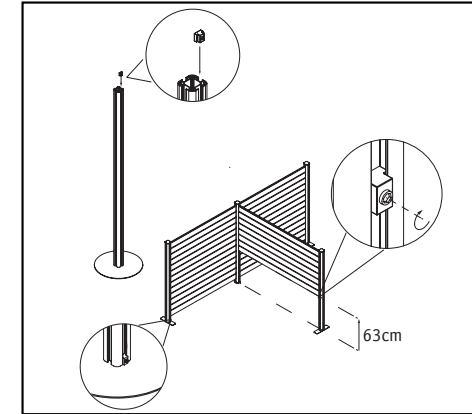

**2.**

Draai een gleufmoer vast op de gewenste hoogte. Hier zal de onderste plank op rusten. Schuif bij dichte schermen de onderkant van de gleufmoer tot op de voetplaat, dit zorgt voor ruimte onder het scherm voor kabels. Bevestig bij (standaard) zwevende schermen de gleufmoer op 63 cm hoogte, gemeten vanaf de vloer tot de bovenkant van de gleufmoer. Herhaal dit voor iedere stander en voor iedere gleuf waar planken in geschoven zullen worden. Zorg dat de gleufmoeren tegenover elkaar op de zelfde hoogte zijn vastgedraaid.

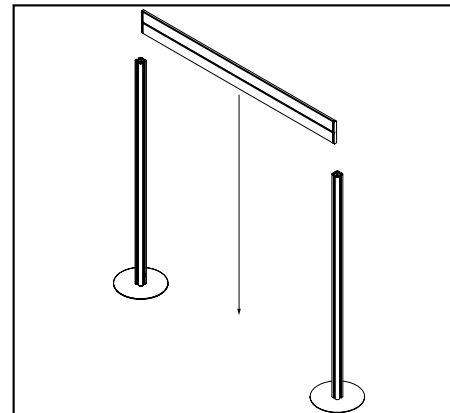

**3.**

Plaats twee staanders tegenover elkaar en schuif een plank naar beneden in de gleuven. Duw gelijktijdig beide uiteinden naar beneden tot de plank op de gleufmoeren rust. Herhaal dit met de volgende planken tot de gewenste hoogte is bereikt. Zorg dat de planken goed aansluiten om doorslag van geluid te voorkomen.

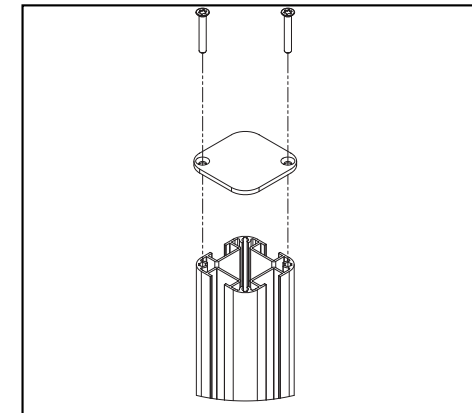

**4.**

Schroef een afdekplaat vast op de bovenkant van de staanders.